









KOD	A	B	C	D	E	F	G	H	I
AÇIKLAMA	PLASTİK TAKOZ ARKALIK	KAVELA	RAY	VİDA 3.5X16 YHB	VİDA 3.5X25 YHB	VİDA 3.5X35 YHB	MINIFIX MİLİ	MINIFIX GÖVDE	MINIFIX KAPAMA
ADET	2	14	1 TKM	6	2	4	18	18	4
GÖRSEL									



HDR03CU072  
HEDRIC TEK ÇEKMECELİ ÜNİTE

 Tepe Home®

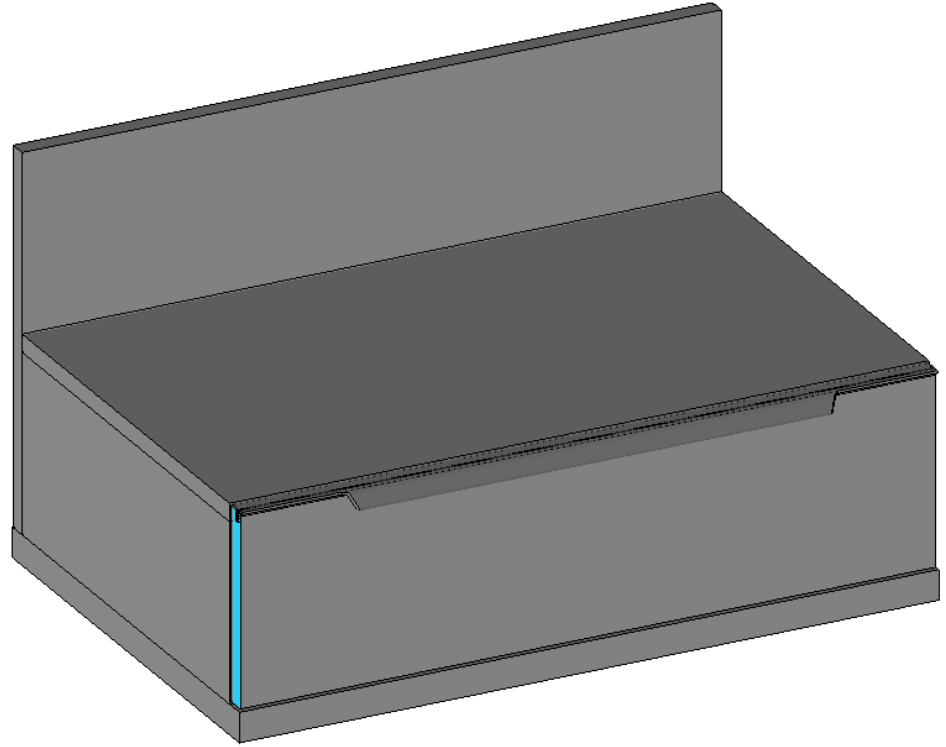
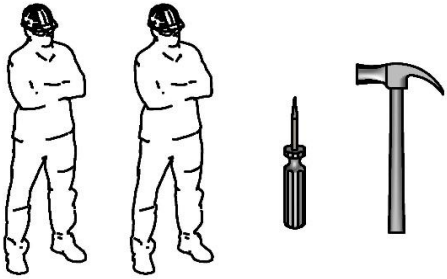
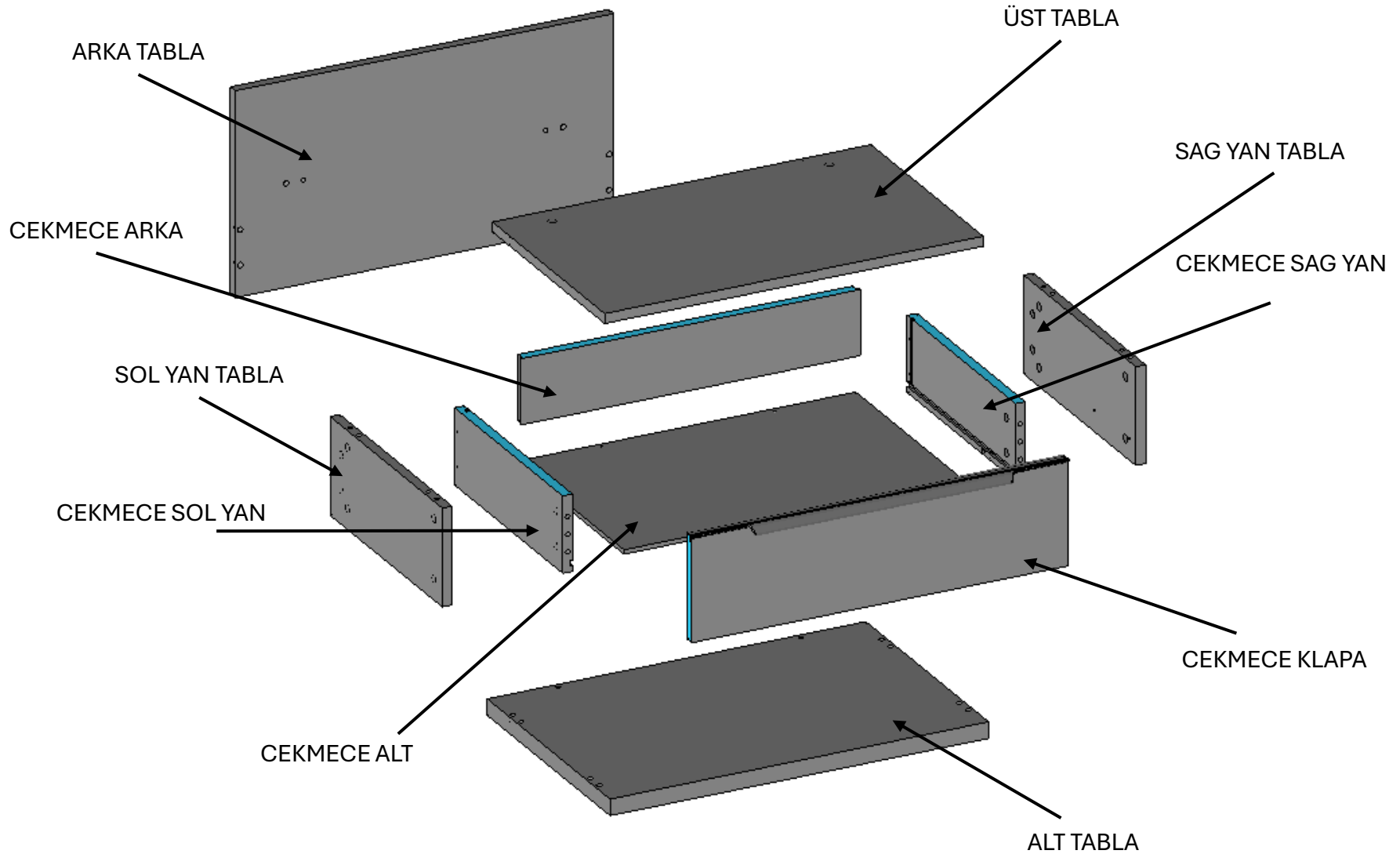

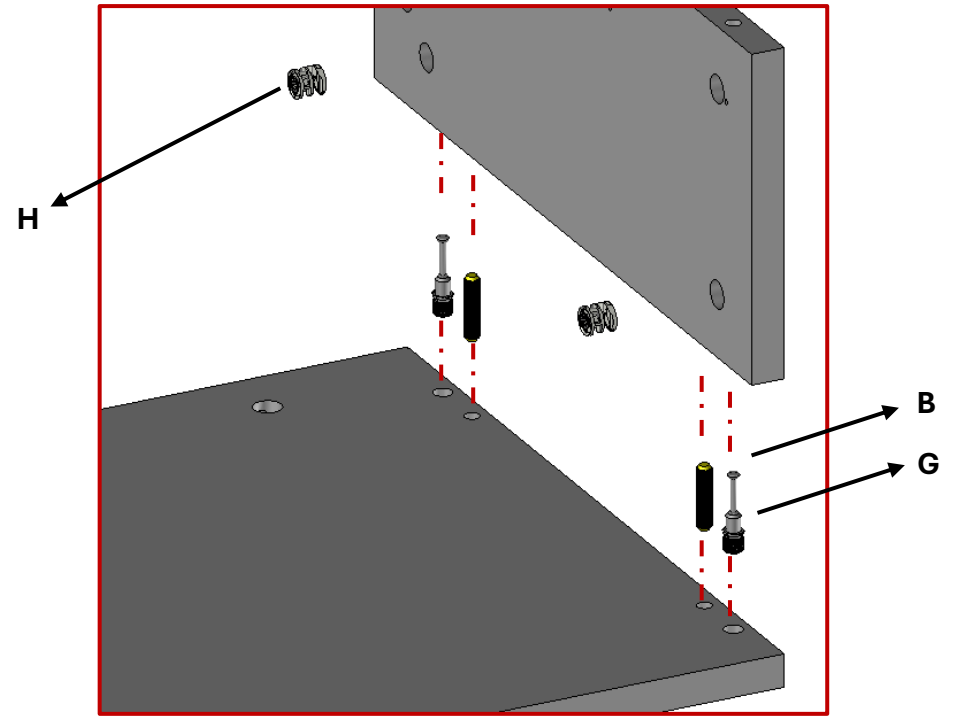
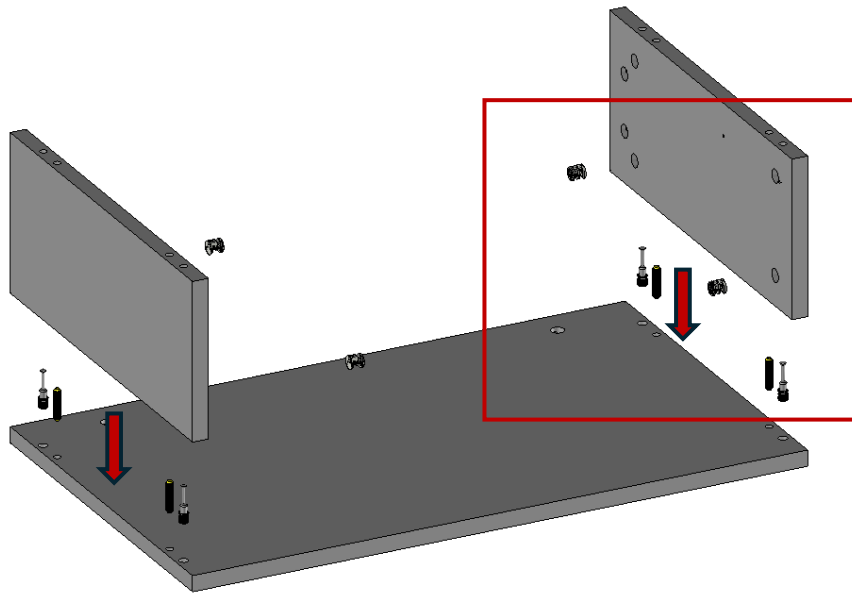

Üst tabla ters çevrilir. Minifix Mili(G) ve Kavela(B) üst tabla üzerine yerleştirilir. Sağ ve sol tabla yüzeyindeki deliklere minifix gövdesi(H) yerleştirilir. Minifix Gövdesi üzerinde bulunan ok işareti mile doğru gelmelidir. Parçalar bağlanarak minifix Gövdesi tornavida yardımı ile saat yönünde çevrilerek sıkılır.

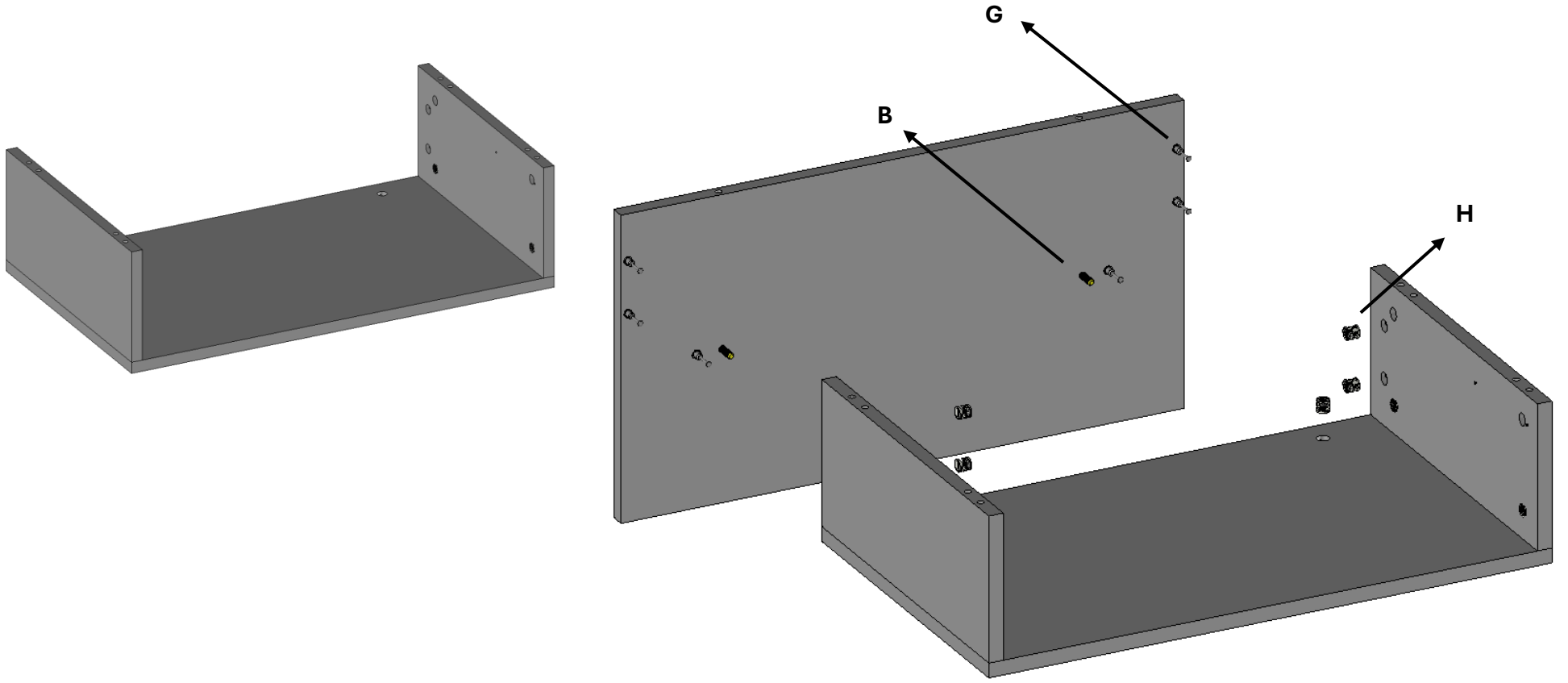

Minifix Mili(G) ve Kavela(B) Arka Tabla üzerine yerleştirilir. Sağ ve sol tabla yüzeyindeki deliklere Minifix Gövdesi(H) yerleştirilir. Minifix Gövdesi üzerinde bulunan ok işareti mile doğru gelmelidir. Parçalar bağlanarak minifix Gövdesi tornavida yardımı ile saat yönünde çevrilerek sıkılır.

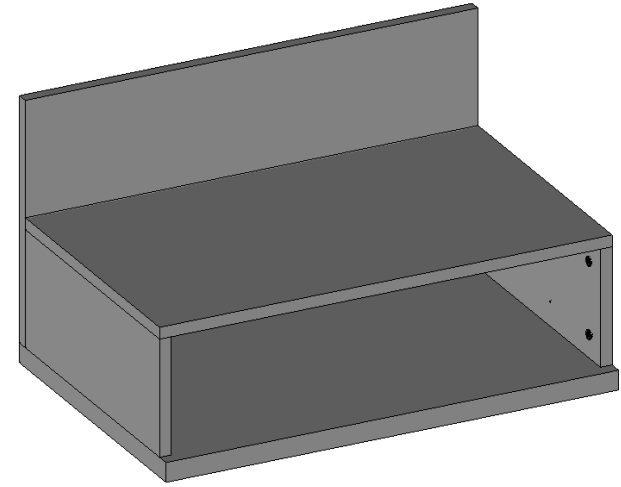
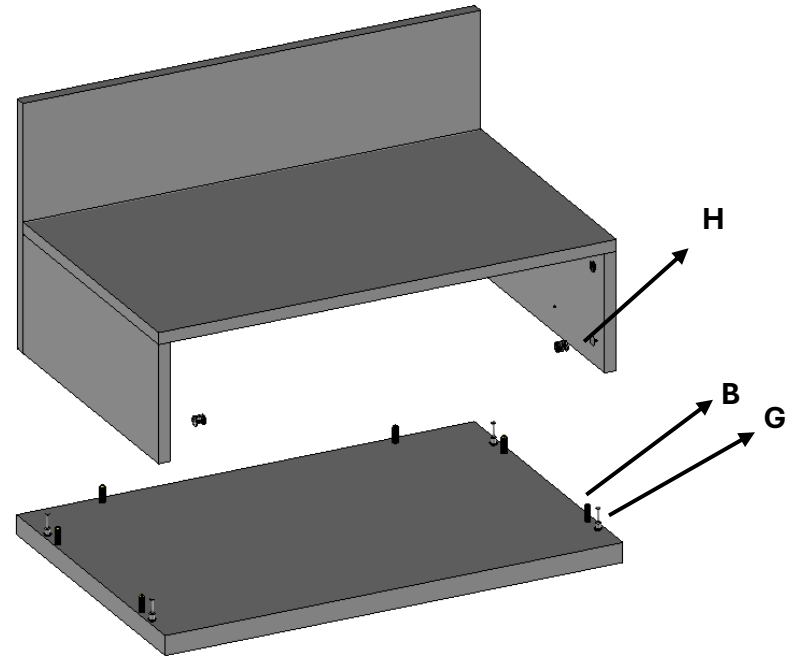
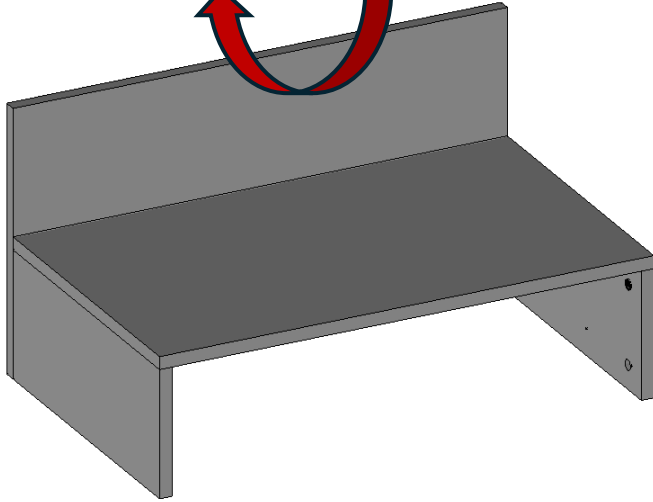
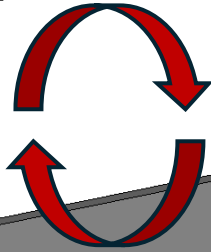
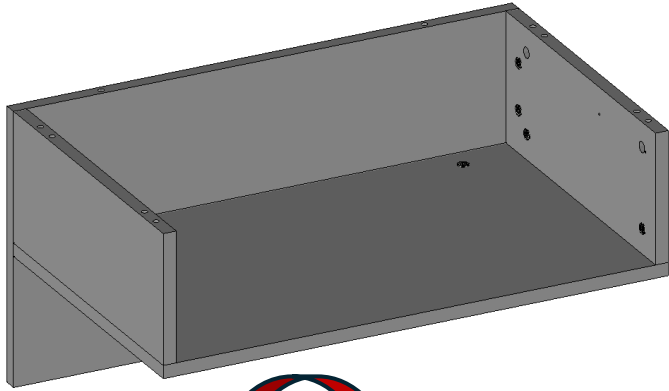

Toplanan parça ters çevirilir. Sağ ve sol yan parça yüzeyinde bulunan deliklere minifix gövdeleri eklenir. Alt tabla üzerinde Minifix mili ve Kavela koyulur. Parçalar birleştirilir.

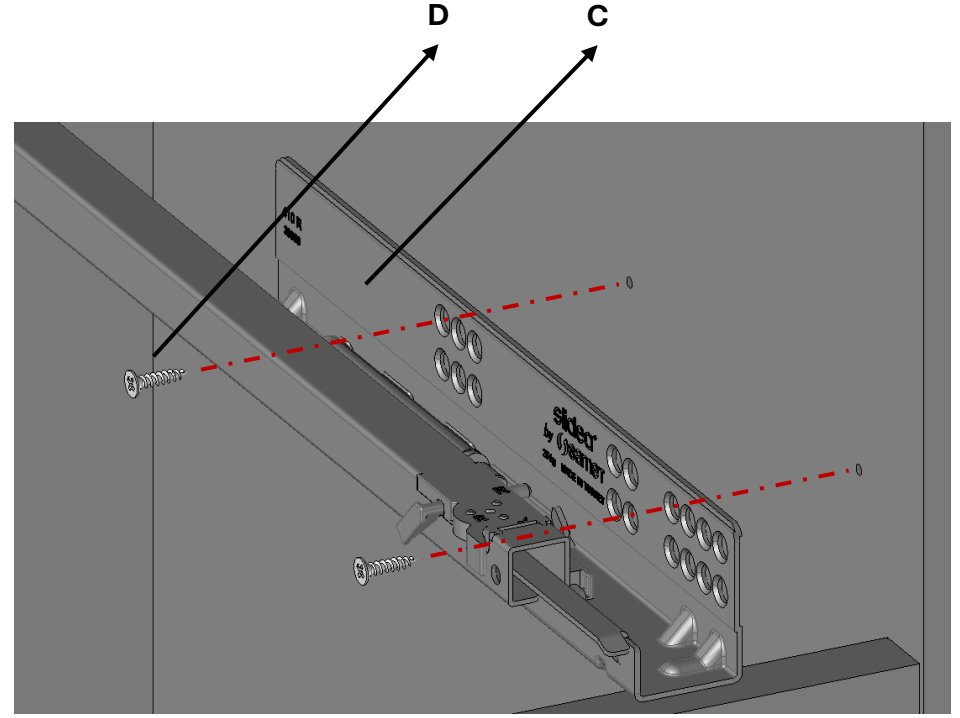
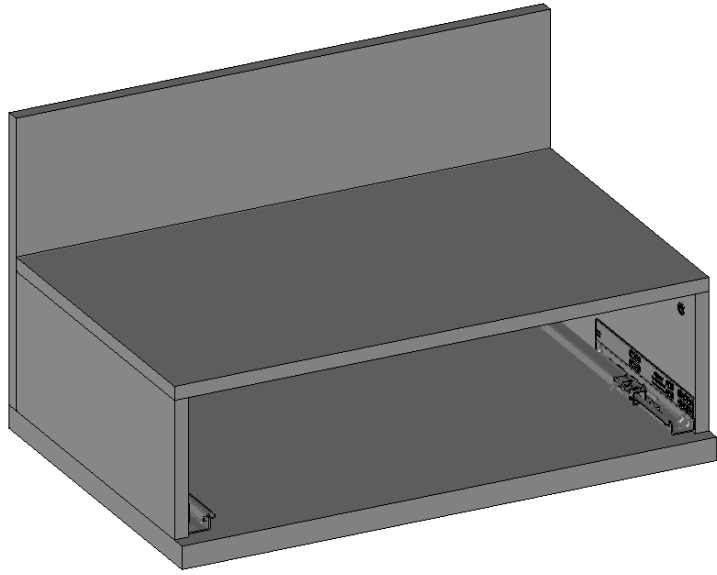
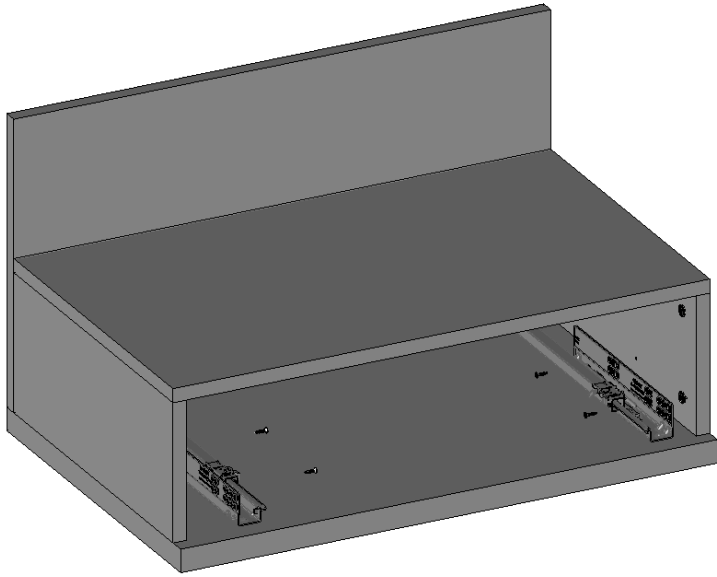

Rayların (C) Yan tablalara montajı 3.5x16 Vida(D) yardımı ile yapıldıktan sonra ray üzerindeki hareketli parça öne alınır.

## ÇEKMECE KASASI MONTAJ

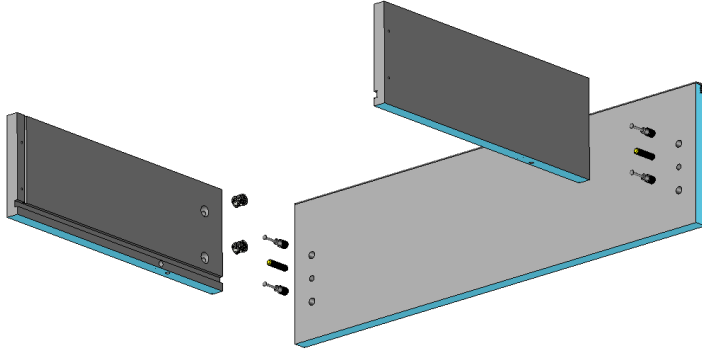

**Adım 1)** Çekmece klapasına çekmece yanları minifix ve kavela ile bağlanır.

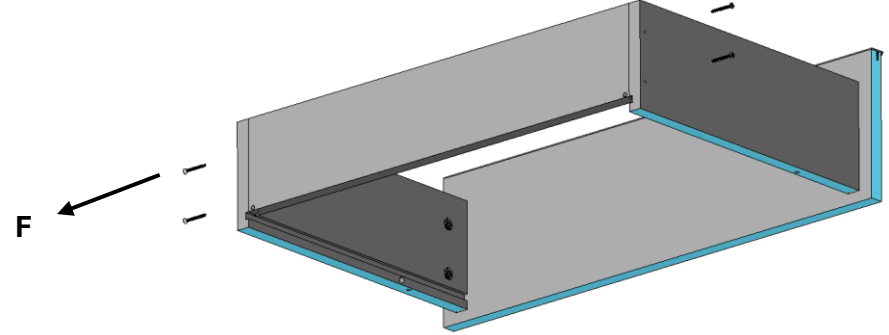

**Adım 2)** Çekmece arkalığı kanaldan geçirilir. 3.5x35 Vida (F) yan tablalar ile sıkılır

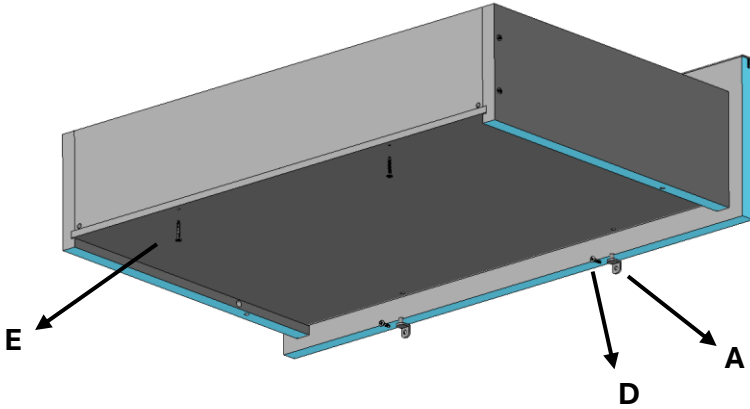

**Adım 3)** Çekmece tabanı kanaldan geçirilerek bağlanır. Çekmece klapası ile Metal L (A) ve 3.5x16 (D) vida ile bağlanır.

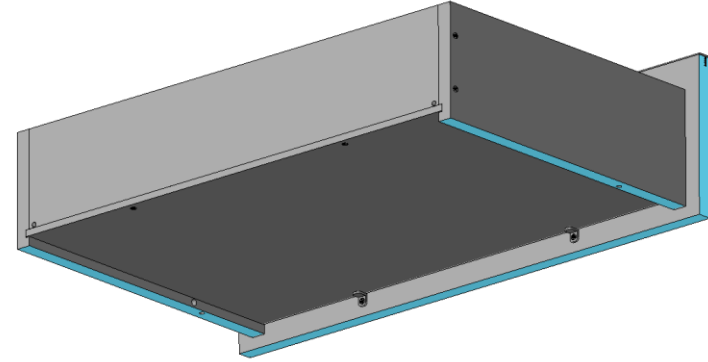

**Adım 4)** Çekmece tabanı ile çekmece arka 3.5x25 Vida (E) ile bağlanır.

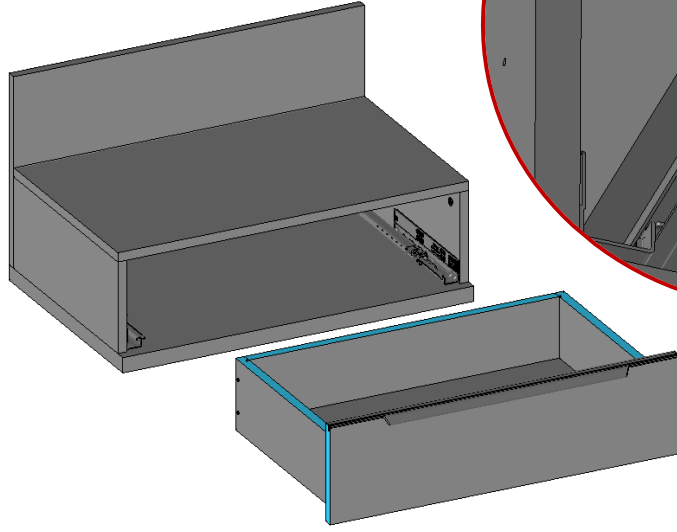

Rayların (C) Yan tablalara montaj işlemini yaptıktan sonra ray üzerindeki hareketli parça öne alınır. Toplanan çekmecelerin arka ve alt yüzeyinde bulunan kertiklerden ray ile bağlantısı yapılır.

